

SG450 Laubsaugwagen

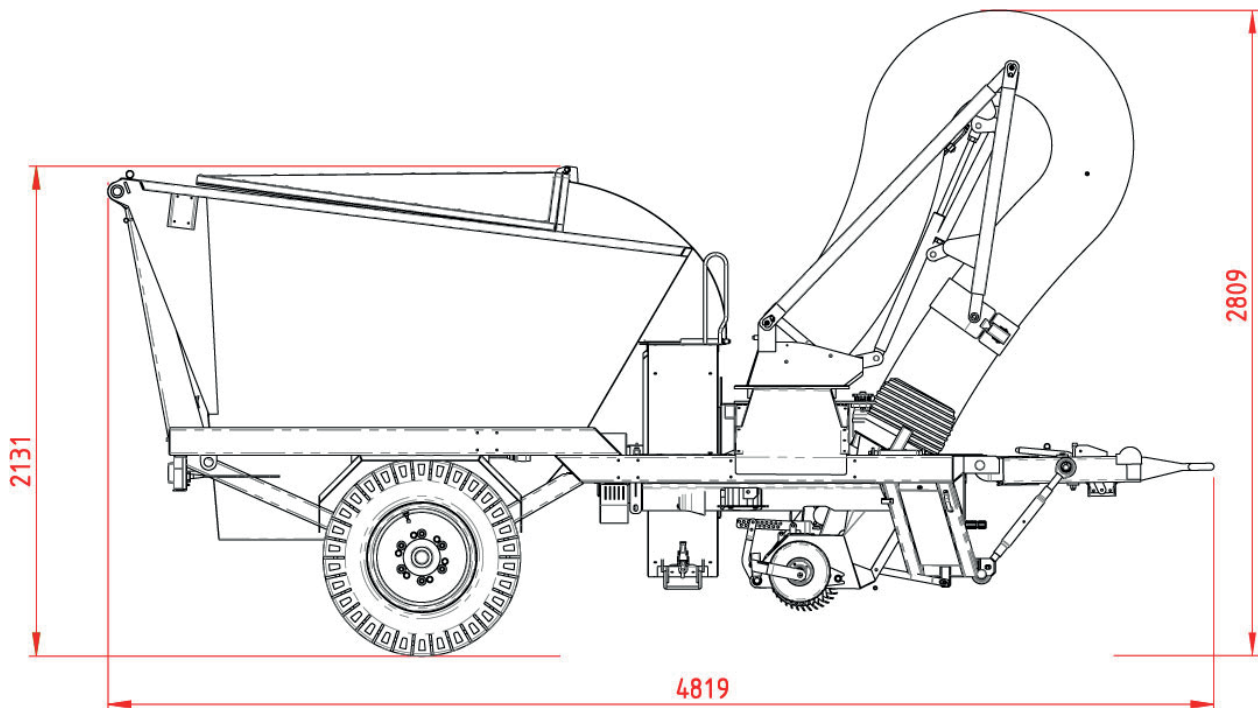

Maße sind in mm

Technische Spezifikationen

Turbine:	Ø 850 mm
Flügel/Turbine:	5
Erforderliche Zapfwellenleistung:	> 45 ps (33 kW)
Zapfwelle:	540 U/Min.
Antrieb:	Zapfwelle
Erforderliche Hydraulikleistung:	180 bar - 40 l/min.
Erforderliche Hydraulikanschlüsse:	1 x einzel wirkenden Hahn, 1 x doppelt wirkenden Hahn
Gewicht:	1350 kg
Abmessungen (LxBxH):	4,82 x 1,89 x 2,81 m
Luftdurchsatz:	315 m ³ /min.
Geräuschemission:	85 dB(A)
Behälterinhalt:	3,7 m ³
Handschlauch:	Ø 200 mm, Länge 5 + 1 meter
Saugschlauch:	Ø 350 mm, Länge 4 meter
Arbeitsbreite:	1,50 m
Bereifung:	15 x 17 oder 19 x 17/8 PLY

Im Rahmen unserer kontinuierlichen Verbesserung behalten wir uns das Recht vor, Spezifikationen und Design ohne vorherige Ankündigung zu ändern.
Die Illustrationen zeigen nicht unbedingt die Standardversion der Maschine.

TRILO[®]

SG450 Laubsaugwagen

