

SG450 Zuigwagens

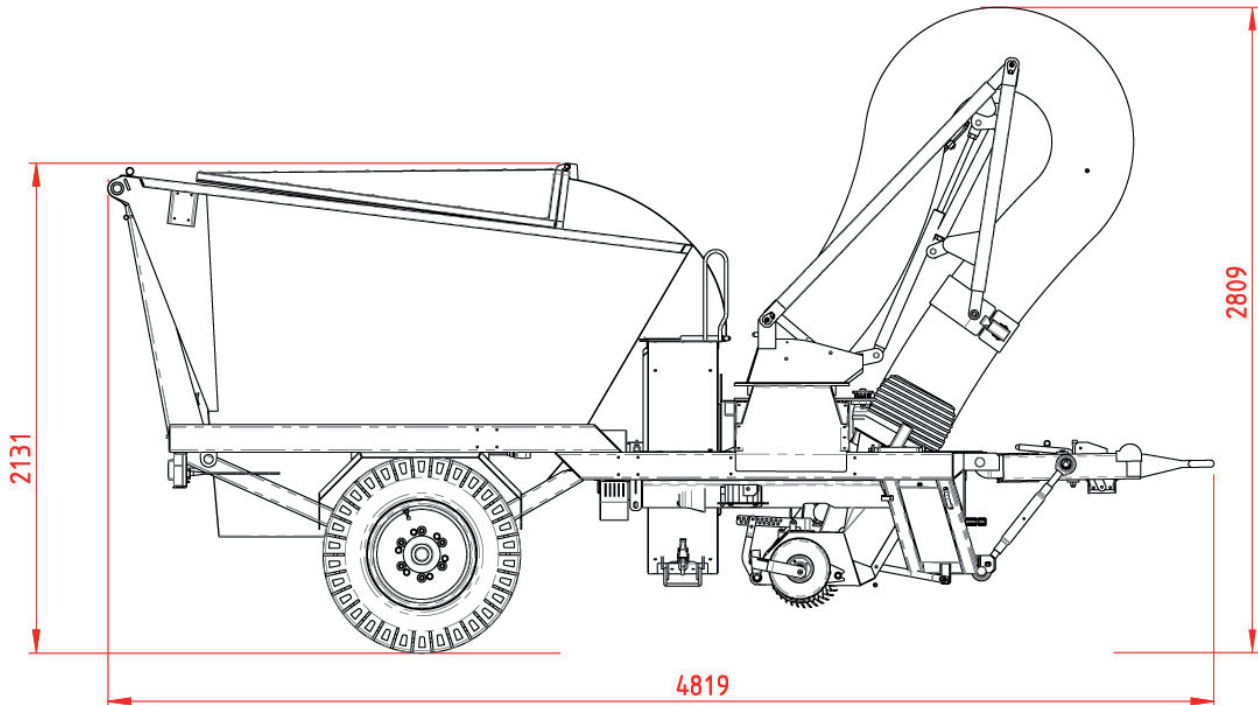

Maten zijn in mm

Technische specificaties

Diameter turbine/waaiervlader:	Ø 850 mm
Aantal bladen waaiervlader:	5
Aftakas vermogen:	> 45 pk (33 kW)
Aftakas-aandrijving:	540 RPM
Aandrijving:	Aftakas
Benodigde oliecapaciteit (hydrauliek) voertuig:	180 bar - 40 l/min.
Benodigde aansluitingen voor hydrauliek:	1 x enkelwerkend, 1 x dubbelwerkend
Gewicht:	1350 kg
Afmeting (LxBxH):	4,82 x 1,89 x 2,81 m
Luchtcapaciteit (m ³ /min.)	315 m ³ /min.
Geluidsvermogen:	85 dB(A)
Inhoud laadbak:	3,7 m ³
Handloopslang:	Ø 200 mm, lengte 5 + 1 meter
Zuigslang:	Ø 350 mm, lengte 4 meter
Zuigmond/ werkbreedte:	1,50 m
Banden:	15 x 17 of 19 x 17/8 PLY

In het kader van ons beleid van voortdurende verbetering behouden wij ons het recht voor om specificaties en ontwerpen zonder voorafgaande kennisgeving te wijzigen. De illustraties zijn niet per se de standaardversie van de machine.

TRILO[®]

SG450 Zuigwagens

