

# VCU150 Verticuteer unit

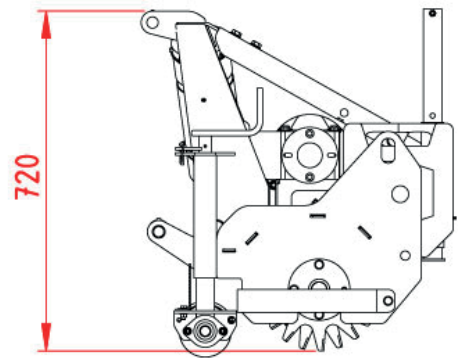
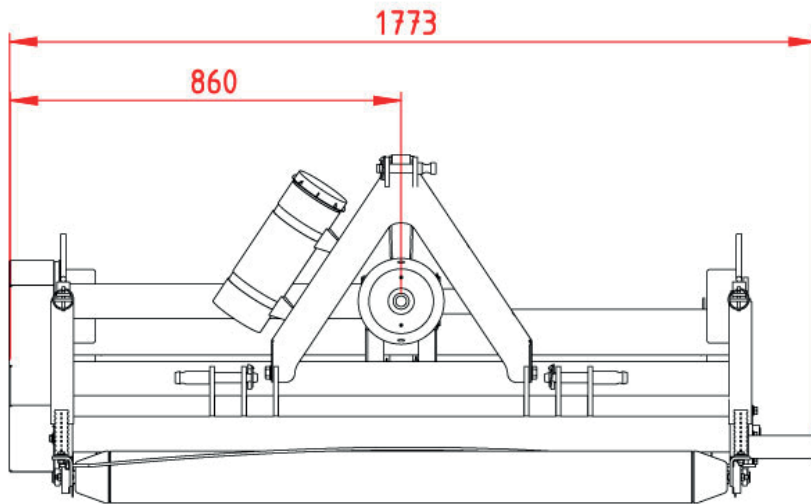

## Technische specificaties

Maten zijn in mm

Aftakas vermogen:	> 22 pk (16 kW)
Aftakas-aandrijving:	540 RPM
Aandrijving:	Aftakas
Driepunts-aansluiting:	Cat. I
Gewicht:	255 kg
Afmeting (LxBxH):	1,70 x 0,80 x 0,90 m
Zuigmond/ werkbreedte:	1,50 m
Aantal messen:	56 / 47 / 29
Diameter messen:	Ø 270 mm
Mesdikte (type):	3 mm Tungsten Tips of 3 mm Mangaanstaal
Mesafstand:	30 mm
Frontroller:	Ø 120 mm
Gewichtenset:	2 x 22 kg
Werkdiepte:	Max. 40 mm
Transportmaten:	305 kg LxBxH: 225 x 76 x 88 cm