

## Barredora de vácuo com vejiga de mangueira Hojas SG450

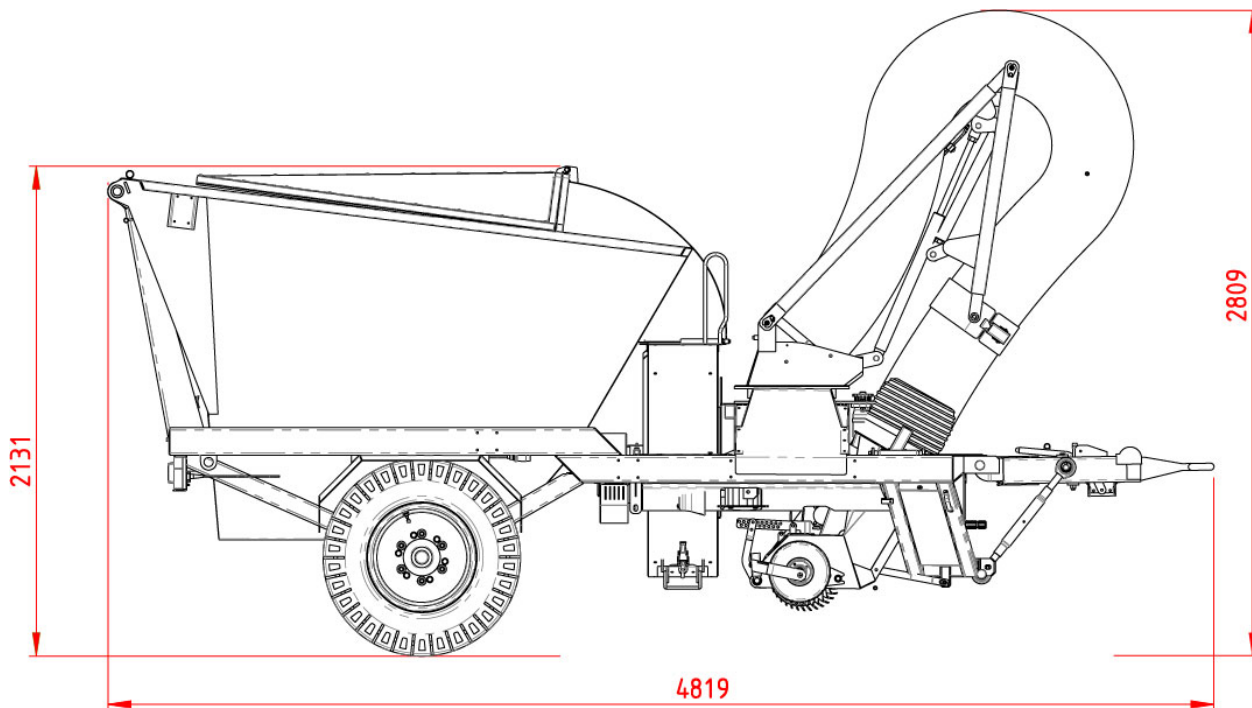

### Especificações técnicas

Diâmetro do ventilador:	Ø 850 mm
Número de lâminas do ventilador:	5
Potência de TDF:	> 45 pk ( 33 kW)
TDF:	540 RPM
Acionamento:	Tomada de força
Requisitos do sistema hidráulico:	180 bar - 40 l/min.
Ligações hidráulicas necessárias:	1 x ação singular, 1 x ação dupla
Peso:	1350 kg
Medições (CxLxA):	4,82 x 1,89 x 2,81 m
Capacidade de ar:	315 m <sup>3</sup> /min.
Nível de ruído:	85 dB(A)
Capacidade de carregamento:	3,7 m <sup>3</sup>
mangueira de desvio:	Ø 200 mm, 5 + 1 m de raio
Mangueira de sucção:	Ø 350 mm, 4 m de raio
Comprimento funcional:	1,50 m
Pneus:	15 x 17 of 19 x 17/8 PLY

Sob nossa política de melhoria contínua, nos reservamos o direito de alterar as especificações e o design sem aviso prévio. As ilustrações não necessariamente mostram a versão padrão da máquina.

**TRILO**<sup>®</sup>

## Barredora de vacío con vejiga de manguera Hojas SG450

