

C1 Cortar, Escarificar e Coleccionar

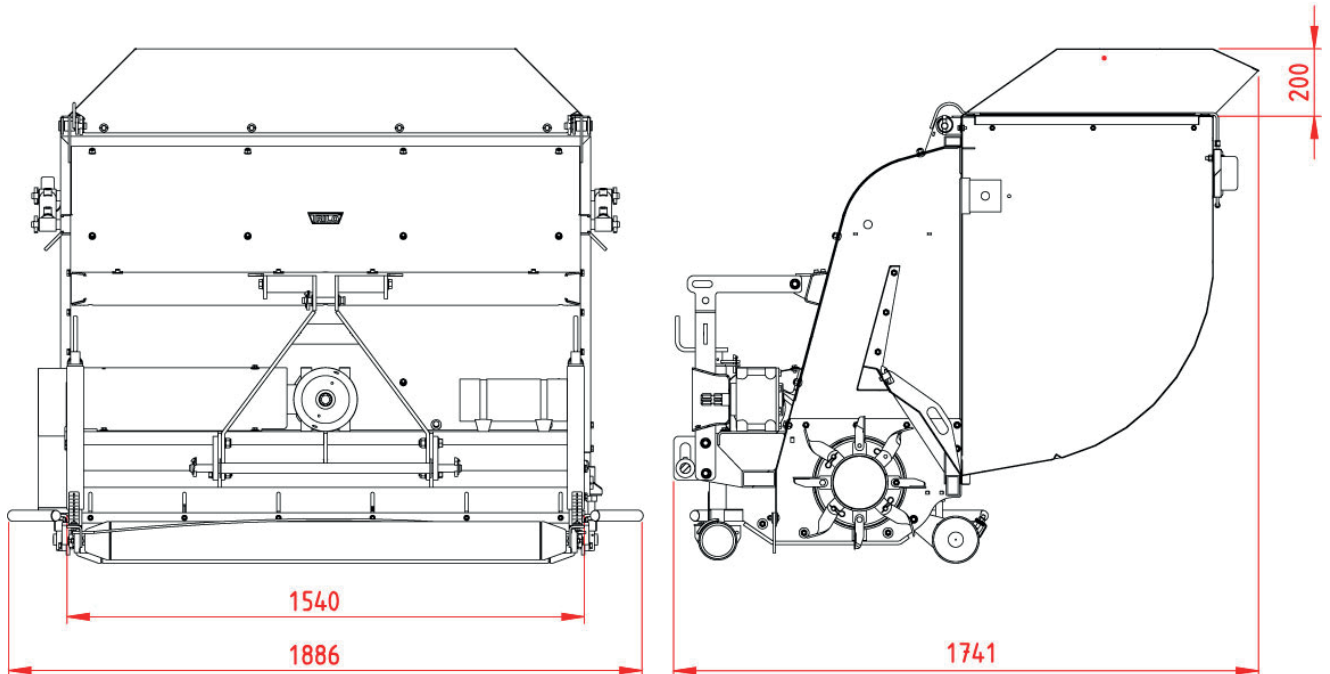

Maten zijn in mm

Especificações técnicas

Hp requerido:	> 30 hp (22 Kw)
TDF:	540 RPM
Acionamento:	Tomada de força
Engate de três pontos:	Cat. I-II
Requisitos do sistema hidráulico:	120 bar - 15 l/min.
Ligações hidráulicas necessárias:	1 x ação singular
Peso:	515 kg
Medições (CxLxA):	1,85 x 1,88 x 1,57 m
Tremonha:	1,1 m ³
Comprimento funcional:	1,50 m
Número de lâminas:	48
Diâmetro das lâminas:	Rotor: Ø 455 mm
Espessura das lâminas:	3 mm
Espaçamento entre lâminas:	26 mm
Diâmetro do rolo da frente:	Ø 114 mm
Profundidade operacional:	Max. 50 mm
Número de pás eólicas:	18

Sob nossa política de melhoria contínua, nos reservamos o direito de alterar as especificações e o design sem aviso prévio. As ilustrações não necessariamente mostram a versão padrão da máquina.



C1 Cortar, Escarificar e Coleccionar

