

VCU150 Escarificadores

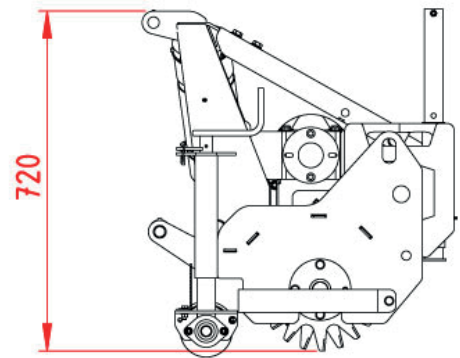
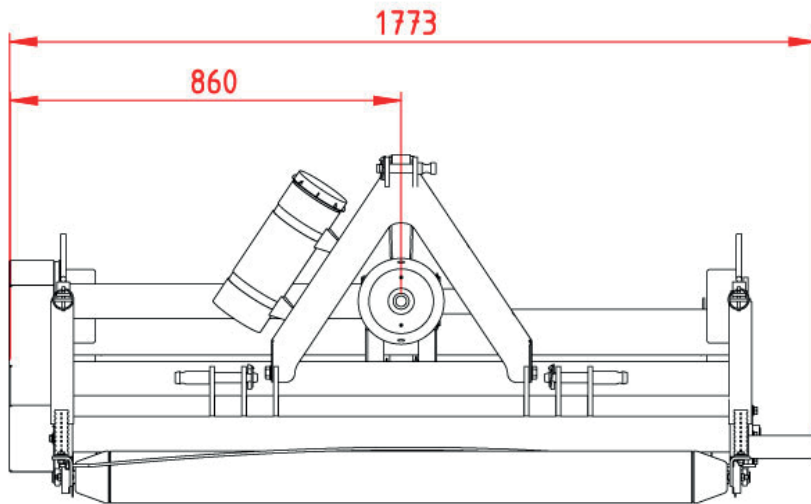

Especificaciones técnicas

Potencia requerida:	> 22 hp (16 kW)
Toma de fuerza:	540 RPM
Accionamiento:	Toma de fuerza
Categoría 3Puntos:	Cat. I
Peso:	255 kg
Dimensiones (LxANxAL):	1,70 x 0,80 x 0,90 m
Ancho de trabajo:	1,50 m
Cantidad de cuchillas:	56 / 47 / 29
Diámetro de cuchillas:	Ø 270 mm
Espesor de cuchillas (tipo):	3 mm-Punta de tungsteno o 3mm- Acero manganeso
Distancias entre cuchillas:	30 mm
Rodillo frontal:	Ø 120 mm
Juego de pesas:	2 x 22 kg
Profundidad de trabajo:	Max. 40 mm

Bajo nuestra política de mejora continua, nos reservamos el derecho de cambiar las especificaciones y el diseño sin previo aviso. Las ilustraciones no necesariamente muestran la versión estándar de la máquina.