

VCU150 Scarificateurs

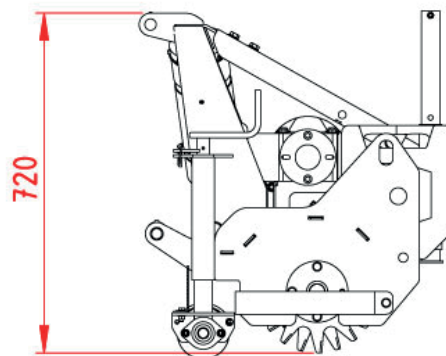
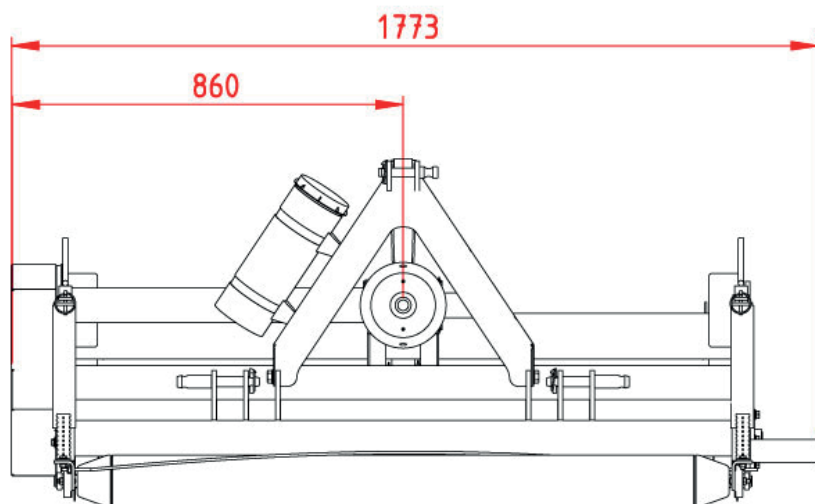

Les mesures sont en mm

Spécifications techniques

Puissance nécessaire: > 22 cv (16 kW)

Vitesse prise de force: 540 RPM

Transmission: Prise de force

Attelage 3 points: Cat. I

Poids: 255 kg

Dimensions (LoxLaxHa): 1,70 x 0,80 x 0,90 m

Largeur de travail: 1,50 m

Nombre de lames: 56 / 47 / 29

Diamètre des lames: \varnothing 270 mm

Épaisseur des lames: 3 mm Tungsten Tips ou 3 mm acier au manganèse

Espacement des lames: 30 mm

Rouleau frontal: \varnothing 120 mm

Jeu de contrepoids: 2 x 22 kg

Profondeur de travail: Max. 40 mm

Dimensions de transport: 305 kg LxlxH: 225 x 76 x 88 cm