

## VCU200 Escarificadores

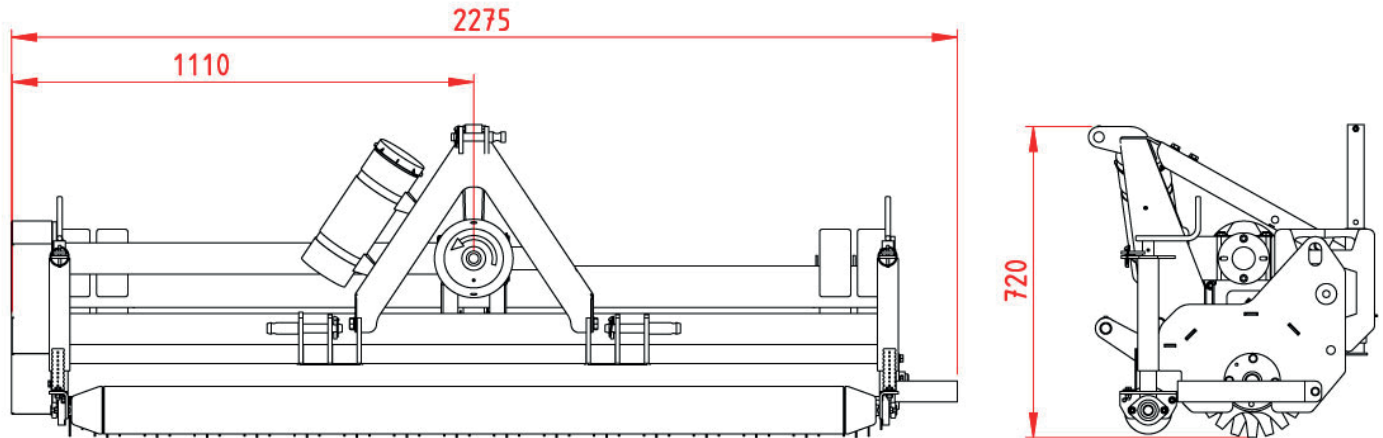

### Especificaciones técnicas

Potencia requerida:	> 30 hp (22 kW)
Toma de fuerza:	540 RPM
Accionamiento:	Toma de fuerza
Categoría 3Puntos:	Cat. I
Peso:	265 kg
Dimensiones (LxANxAL):	2,20 x 0,80 x 0,90 m
Ancho de trabajo:	2,00 m
Cantidad de cuchillas:	73 / 66 / 40
Diámetro de cuchillas:	Ø 270 mm
Espesor de cuchillas (tipo):	3 mm-Punta de tungsteno o 3mm- Acero manganeso
Distancias entre cuchillas:	30 mm
Rodillo frontal:	Ø 120 mm
Juego de pesas:	4 x 22 kg
Profundidad de trabajo:	Max. 40 mm
Dimensiones de transporte:	405 kg LxBxH: 225 x 76 x 88 cm

Bajo nuestra política de mejora continua, nos reservamos el derecho de cambiar las especificaciones y el diseño sin previo aviso. Las ilustraciones no necesariamente muestran la versión estándar de la máquina.



## VCU200 Escarificadores

