

T25 Hakenlift-Saugcontainer

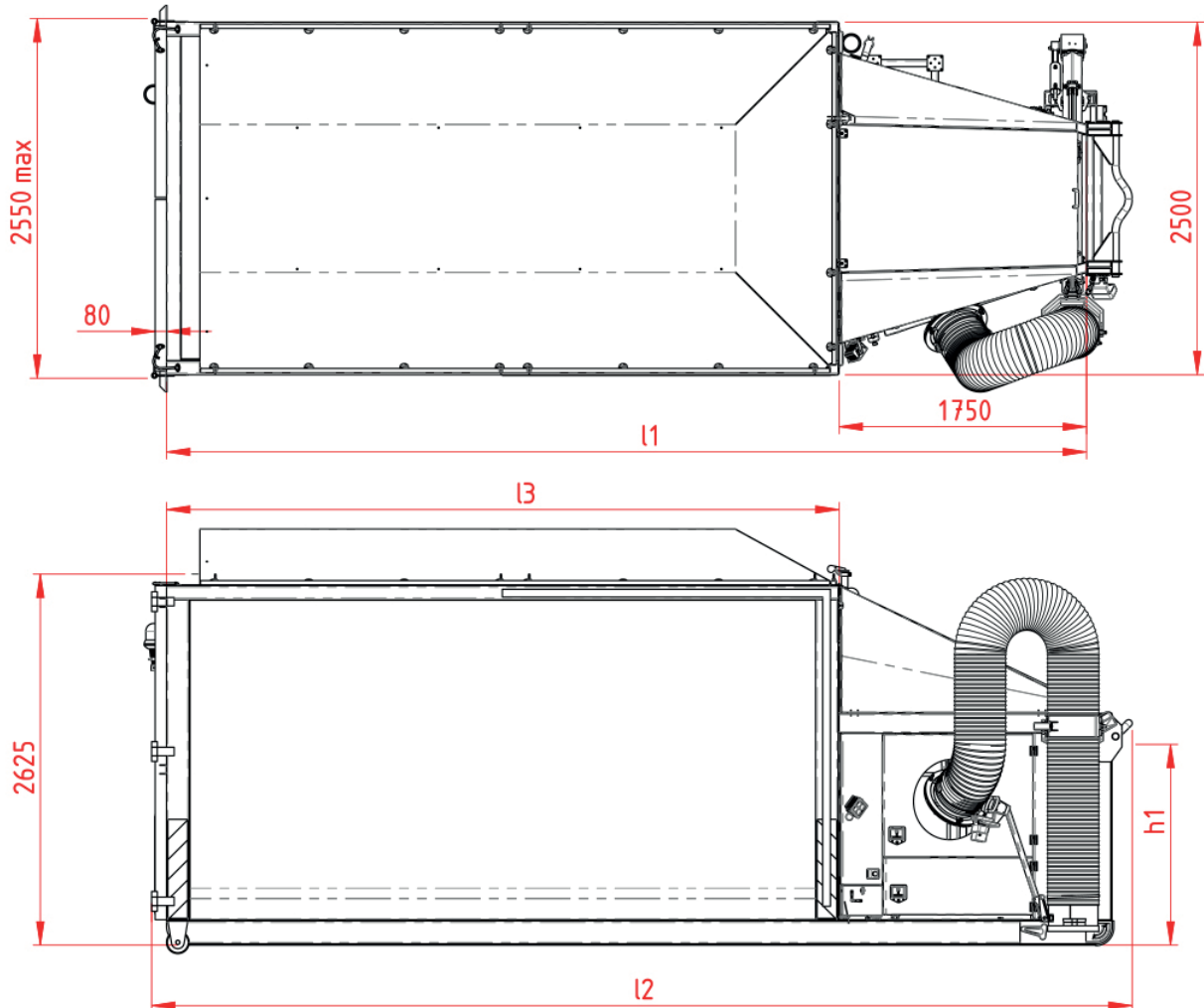

Technische Spezifikationen

Gebläse Durchmesser:	Ø 960 mm
Flügel/Turbine:	6
Weight:	4800 kg
Abmessungen (LxBxH):	6,68 x 2,51 x 2,55 m
Motor:	4-Zylinder Diesel engine
Luftdurchsatz:	385 m ³ /min.
Geräuschemission:	Max. 102 dB(A) ISO 3744
Behälterinhalt:	25 m ³ (Auch mit einer Ladekapazität von 15, 19 und 22 m ³ erhältlich)
Saugschlauch:	Ø 350 mm, Länge 4 m

Im Rahmen unserer kontinuierlichen Verbesserung behalten wir uns das Recht vor, Spezifikationen und Design ohne vorherige Ankündigung zu ändern. Die Illustrationen zeigen nicht unbedingt die Standardversion der Maschine.

T25 Hakenlift-Saugcontainer

