

T25 Bras-chargeur à crochet du conteneur aspirateur

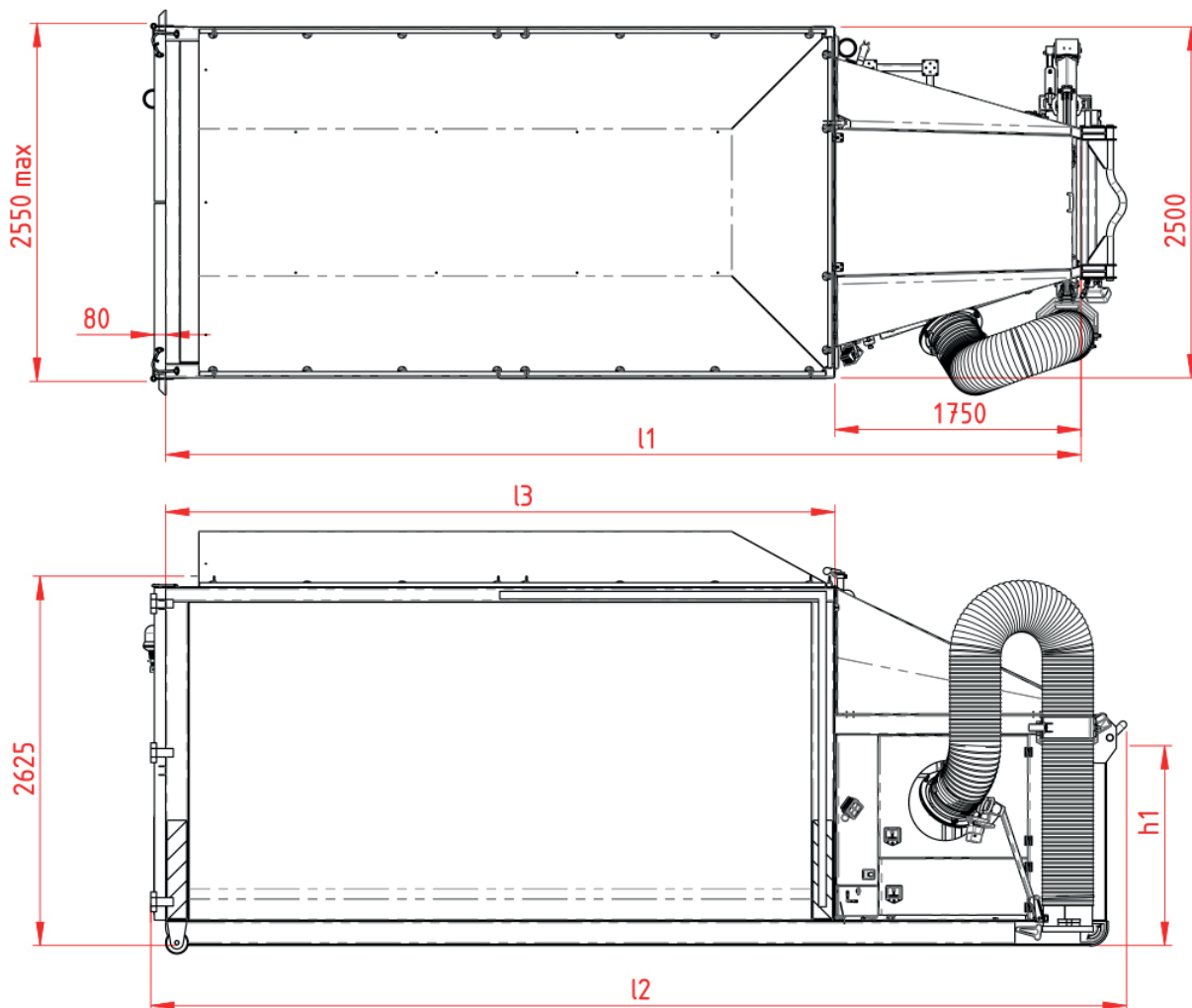

Spécifications techniques

Diamètre turbine:	Ø 960 mm
Nombre de Pales:	6
Poids:	4800 kg
Dimensions (LoxLaxHa):	6,68 x 2,51 x 2,55 m
Moteur:	4-cylindre Diesel moteur
Débit de soufflerie:	385 m ³ /min.
Niveau sonore:	Max. 102 dB(A) ISO 3744
Contenance container:	25 m ³ (Egalement disponible avec une capacité de 15, 19 et 22 m ³)
Tuyau d'aspiration:	Ø 350 mm, longueur 4 m

Dans le cadre de notre politique d'amélioration continue, nous nous réservons le droit de modifier les spécifications et le design sans préavis. Les illustrations ne montrent pas nécessairement la version standard de la machine.

T25 Bras-chargeur à crochet du conteneur aspirateur

