

TRILO

S3-M3 compact Aspiradores a vácuo

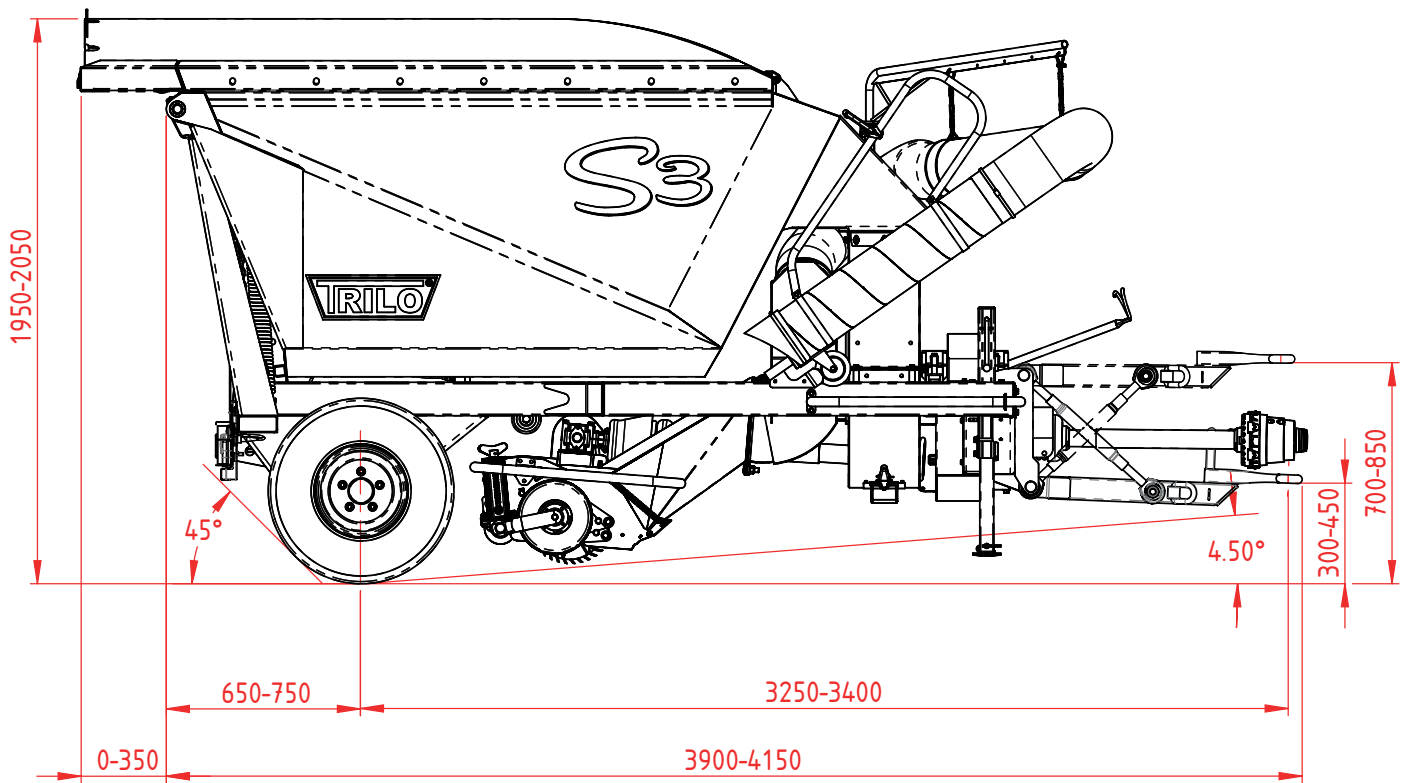

Especificações técnicas

Díâmetro do ventilador:	Ø 700 mm
Número de lâminas do ventilador:	4
Cortar / cortar e coletar potência PTO:	60 - 80 cv (44 - 59 kW)
Varra e colete a potência da PTO:	35 - 70 cv (26 - 51 kW)
Potência da PTO (mangueira de sucção):	35 - 50 cv (26 - 36 kW)
TDF:	540 RPM
Requisitos do sistema hidráulico:	180 bar - 20 l/min.
Ligações hidráulicas necessárias:	1 x ação dupla
Peso:	1240 kg
Medições (CxLxA):	4,05 x 1,90 x 1,85 m
Capacidade de ar:	280 m ³ /min.
Nível de ruído:	90 dB(A)
Capacidade de carregamento:	3 m ³
mangueira de desvio:	Ø 200 mm, 5 + 1 m de raio
Comprimento funcional:	1,50 m
Pneus:	softtrac 26.5 x 14.00-12

Sob nossa política de melhoria contínua, nos reservamos o direito de alterar as especificações e o design sem aviso prévio. As ilustrações não necessariamente mostram a versão padrão da máquina.



S3-M3 compact Aspiradores a vácuo

