

## TRILO T1 Unidad de succión accionada independientemente

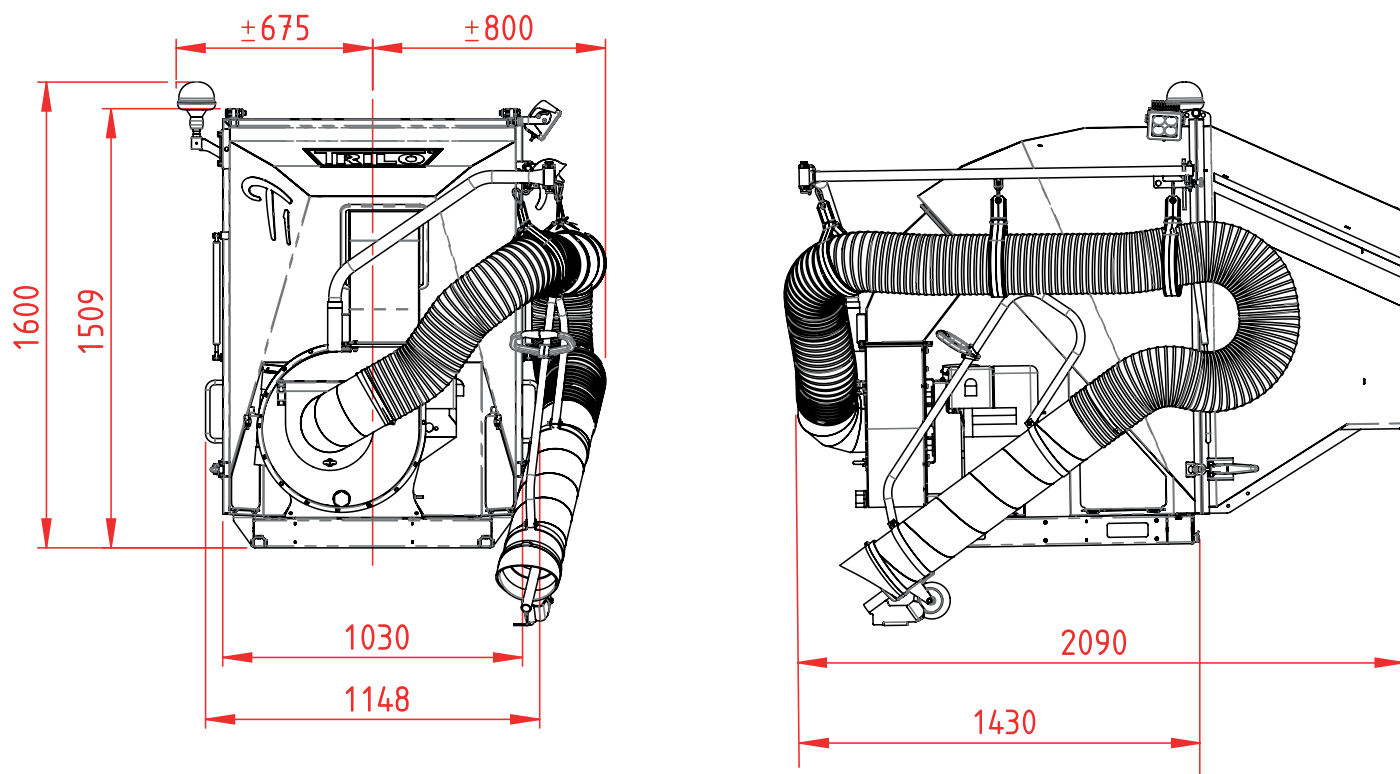

### Especificaciones técnicas

<b>Impulsor:</b>	$\varnothing$ 400 mm - 4-aspas
<b>Motor:</b>	Motor a Petróleo - Honda GX340 8 kW
<b>Método Partida de la Máquina:</b>	Cuerda para tirar
<b>Dimensiones totales:</b>	(LargoxAltoxAcho): 209 x 160 x 150 cm
<b>Peso:</b>	332 kg
<b>Volumen de Carga:</b>	1.0 m <sup>3</sup>
<b>Manguera de succión:</b>	$\varnothing$ 200 mm x 5 m (manguera flexible 4 m)
<b>Flujo de Aire:</b>	180 m <sup>3</sup> /min

Bajo nuestra política de mejora continua, nos reservamos el derecho de cambiar las especificaciones y el diseño sin previo aviso. Las ilustraciones no necesariamente muestran la versión estándar de la máquina.

# TRILO T1 Unidad de succión accionada independientemente

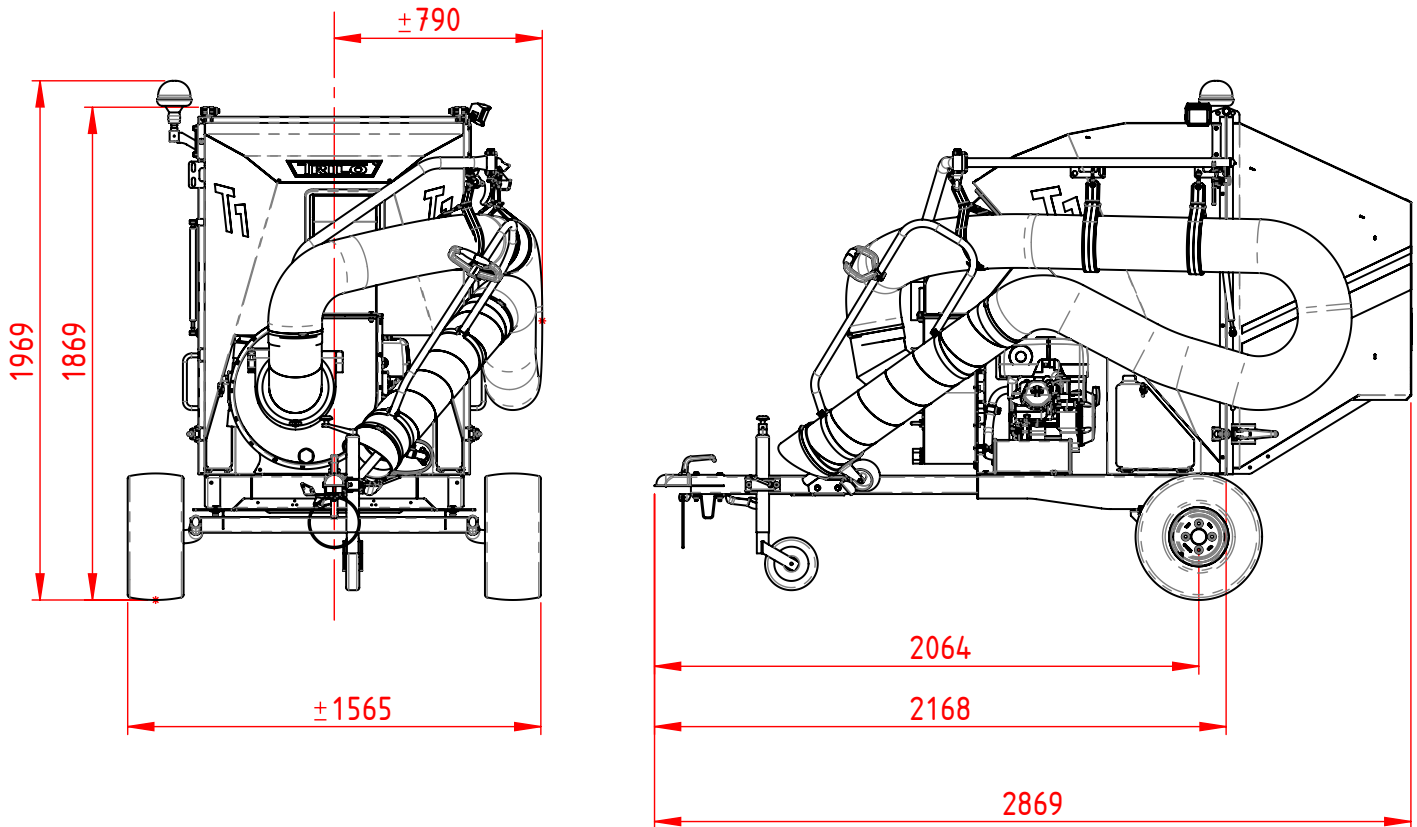

## Especificaciones técnicas versión arrastrada (25 km/h)

<b>Impulsor:</b>	∅ 400 mm - 4-aspas
<b>Motor:</b>	Motor a Petróleo - Honda GX340 8 kW
<b>Método Partida de la Máquina:</b>	Cuerda para tirar
<b>Dimensiones totales:</b>	(LargoxAltoxAcho): 287 x 197 x 156,5 cm
<b>Peso:</b>	750 kg
<b>Volumen de Carga:</b>	1.0 m <sup>3</sup>
<b>Manguera de succión:</b>	∅ 200 mm x 5 m (manguera flexible 4 m)
<b>Flujo de Aire:</b>	180 m <sup>3</sup> /min

Bajo nuestra política de mejora continua, nos reservamos el derecho de cambiar las especificaciones y el diseño sin previo aviso. Las ilustraciones no necesariamente muestran la versión estándar de la máquina.

# TRILO T1 Unidad de succión accionada independientemente

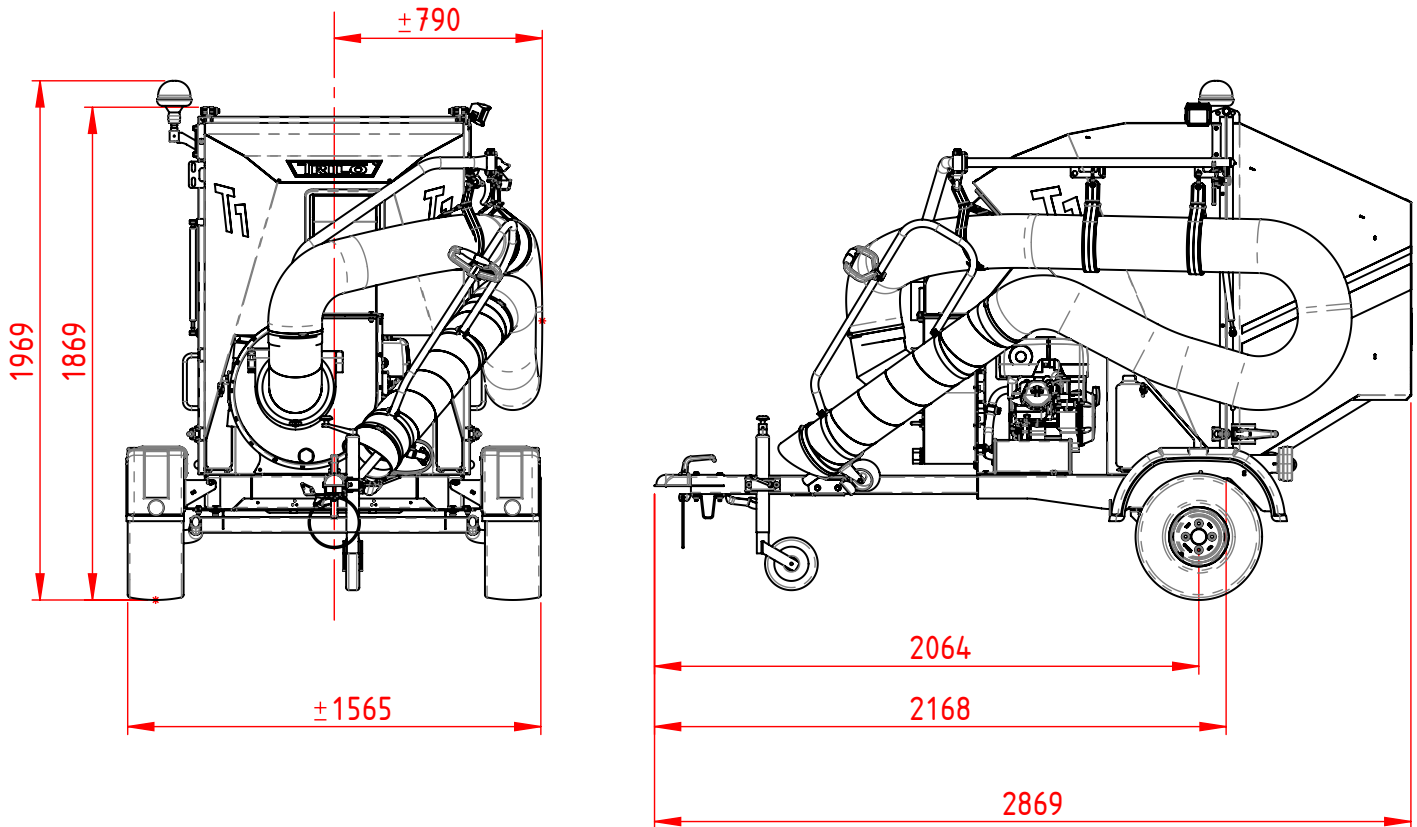

## Especificaciones técnicas versión arrastrada (80 km/h)

<b>Encendido:</b>	LED
<b>Impulsor:</b>	∅ 400 mm – 4-aspas
<b>Motor:</b>	Motor a Petróleo - Honda GX340 8 kW
<b>Método Partida de la Máquina:</b>	Cuerda para tirar
<b>Dimensiones totales:</b>	(LargoxAltoxAcho): 287 x 197 x 156,5 cm
<b>Peso:</b>	750 kg
<b>Volumen de Carga:</b>	1.0 m <sup>3</sup>
<b>Manguera de succión:</b>	∅ 200 mm x 5 m (manguera flexible 4 m)
<b>Flujo de Aire:</b>	180 m <sup>3</sup> /min

Bajo nuestra política de mejora continua, nos reservamos el derecho de cambiar las especificaciones y el diseño sin previo aviso. Las ilustraciones no necesariamente muestran la versión estándar de la máquina.