

**TRILO**<sup>®</sup>

## TRILO T1 Zelfstandig aangedreven zuigunit

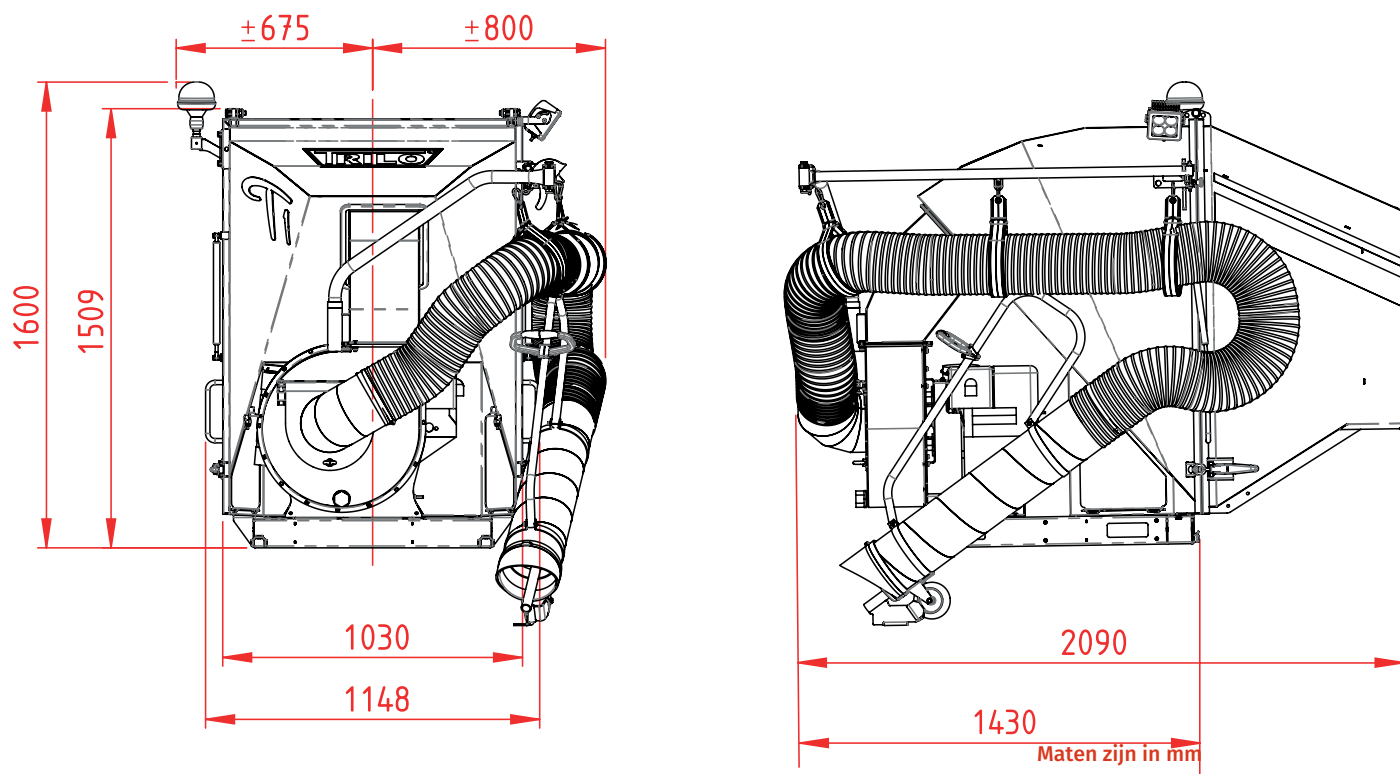

### Technische specificaties

Waaier	ø 400 mm – 4 bladen
Aandrijving	Benzinemotor - Honda GX340 8 kW
Starten machine	Trekkoord
Totale afmetingen	(LxHxW): 209 x 160 x 150 cm
Gewicht	332 kg
Laadvolume	1,0 m <sup>3</sup>
Zuigslang	ø 200 mm x 5 m (4m flexibele slang)
Luchtstroom	180 m <sup>3</sup> /min

In het kader van ons beleid van voortdurende verbetering behouden wij ons het recht voor om specificaties en ontwerpen zonder voorafgaande kennisgeving te wijzigen. De illustraties zijn niet per se de standaardversie van de machine.

Vanmac BV / Astronaut 40 / 3824MJ Amersfoort / Nederland / Tel: (+31) (0)33 456 45 50 / E-mail: info@trilo.com / www.trilo.com

**TRILO**

## TRILO T1 Zelfstandig aangedreven zuigunit

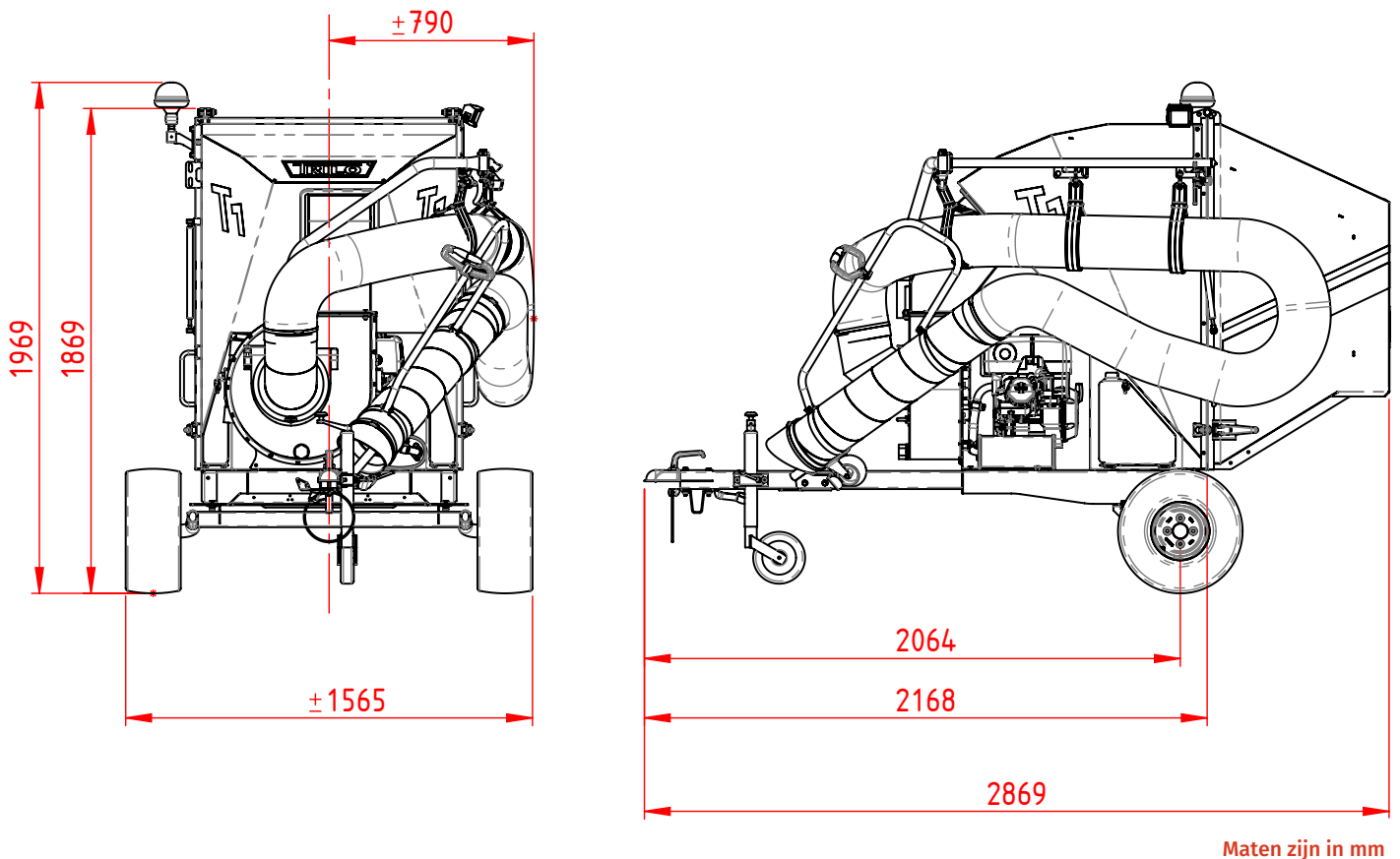

Maten zijn in mm

### Technische specificaties getrokken versie (25 km/h)

Waaier	∅ 400 mm – 4 bladen
Aandrijving	Benzinemotor - Honda GX340 8 kW
Starten machine	Trekkoord
Totale afmetingen	(LxHxW): 287 x 197 x 156,5 cm
Gewicht	750 kg
Laadvolume	1,0 m <sup>3</sup>
Zuigslang	∅ 200 mm x 5 m (4m flexibele slang)
Luchtstroom	180 m <sup>3</sup> /min

In het kader van ons beleid van voortdurende verbetering behouden wij ons het recht voor om specificaties en ontwerpen zonder voorafgaande kennisgeving te wijzigen. De illustraties zijn niet per se de standaardversie van de machine.

Vanmac BV / Astronaut 40 / 3824MJ Amersfoort / Nederland / Tel: (+31) (0)33 456 45 50 / E-mail: info@trilo.com / www.trilo.com

## TRILO T1 Zelfstandig aangedreven zuigunit

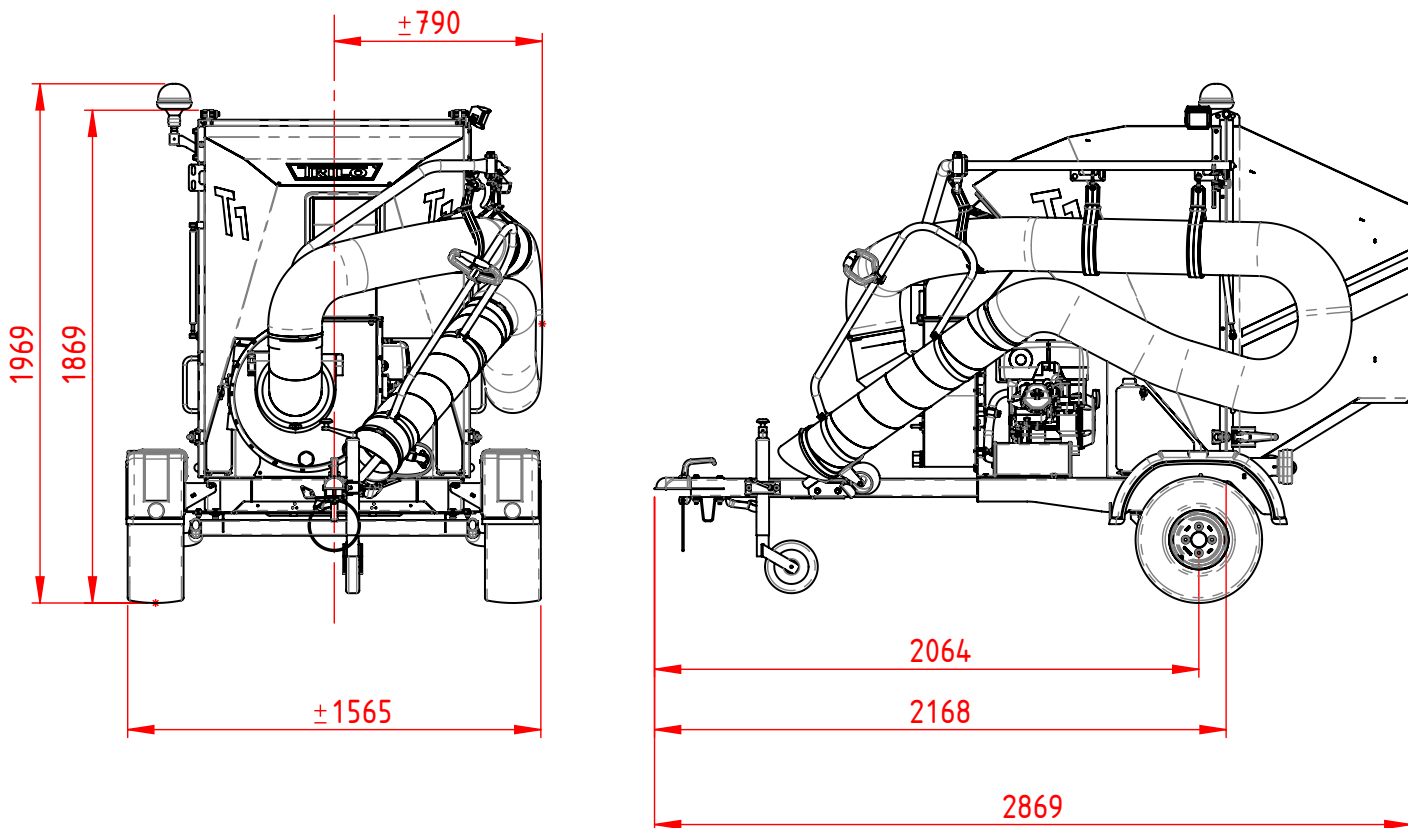

Maten zijn in mm

### Technische specificaties getrokken versie (80 km/h)

Verlichting	LED
Waaier	∅ 400 mm – 4 bladen
Aandrijving	Benzinemotor - Honda GX340 8 kW
Starten machine	Trekkoord
Totale afmetingen	(LxHxW): 287 x 197 x 156,5 cm
Gewicht	750 kg
Laadvolume	1,0 m <sup>3</sup>
Zuigslang	∅ 200 mm x 5 m (4m flexibele slang)
Luchtstroom	180 m <sup>3</sup> /min

In het kader van ons beleid van voortdurende verbetering behouden wij ons het recht voor om specificaties en ontwerpen zonder voorafgaande kennisgeving te wijzigen. De illustraties zijn niet per se de standaardversie van de machine.