



SU40 Laubverladegebläse

Montiert auf Anhängerfahrgestell, für die Beseitigung von Laub und Abfall



Die TRILO SU40-Laubverladegebläse meistern all Ihre Herausforderungen bei der Beseitigung von Laub und Abfällen

TRILO SU40 Laubverladegebläse sind ideal zum Beladen von Lastwagen oder Anhängern mit großen Mengen an Abfall oder Laub. Durch die spezielle Form des quadratischen Auslaufstutzens und ein speziell für diese Konfiguration entwickeltes Gebläse wird ein starker Luftstrom erzeugt. Deshalb verfügen die TRILO SU LKW-Laubverladegebläse über eine enorme Saugkraft, die die Beseitigung großer Mengen von Laub und Abfällen zu einer leichten Aufgabe macht. Die optimale Konstruktion dieses Sauggeräts erfordert zudem weniger Kraftaufwand und spart Ihnen Kraftstoff.

Die leistungsstarken und robusten Laufradblätter aus Manganstahl zerkleinern Abfall zu einem feinen Mulch. Der gemulchte Abfall kann gleichmäßig verteilt werden und nimmt weniger Platz in Anspruch. So können Sie mehr laden und länger arbeiten, weil Sie regelmäßige und unnötige Entladefahrten sparen. Die TRILO SU40-Laubverladegebläse werden von äußerst zuverlässigen Honda GXV 340-Motoren mit leisem Betrieb und niedrigem Kraftstoffverbrauch angetrieben. Durch die hintere Zugangsklappe kann das Laufrad- und Gebläsegehäuse leicht gewartet werden. Das Gehäuse ist mit austauschbaren Verschleißplatten aus Manganstahl ausgekleidet.

Das Gebläsegehäuse eines TRILO SU40-Laubverladegebläses lässt sich leicht mit einem Gartenschlauch reinigen, und überschüssiges Wasser wird einfach durch einen Abflusstutzen an der Unterseite des Gebläsegehäuses abgelassen.

Der SU40 ist serienmäßig mit einem Saugschlauch mit einem Radius von 5 Metern und einem Durchmesser von 200 mm ausgestattet. Der Saugschlauch verfügt zudem über ein robustes Metallendstück mit einem Handgriff, der für erhöhte Hebelwirkung und leichte Manövrierbarkeit ausgelegt ist. Das Schwenkrad, auf dem der Schlauch während der Arbeit aufliegt, trägt das Gewicht für Sie und erleichtert die Arbeit erheblich. Während der Arbeit wird der Saugschlauch auch durch einen schwenkbaren Ausleger unterstützt. Wenn Sie fertig sind, können Sie den Saugschlauch sicher in einer Halterung verstauen. Der verstellbare, um 360 Grad drehbare Auslassstutzen kann in jeden gewünschten Winkel eingestellt werden, sodass Sie auch an den unzugänglichsten Stellen Material in den Behälter des Fahrzeugs saugen können. TRILO-Maschinen sind hochwertig entwickelt und werden Ihnen viele Jahre lang von praktischen Nutzen sein. Zu jeder Maschine erhalten Sie erstklassigen Service und Garantie.



Der Auslassstutzen kann um 360 Grad gedreht werden.

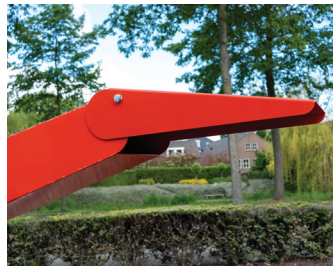

Einstellbare Abschlusskappe.



Leichter Zugang für Reinigung des Laufrads.



Ein Sicherheitssensor am Lüftergehäuse schaltet den Motor während Wartungsarbeiten ab.



Straßensicher für 80 km/h Verzinkte Drehmomentwellenaufhängung.

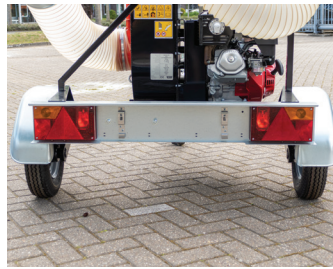

Straßenbeleuchtung und Nummernschildhalter.



Einfach mit einem Gartenschlauch zu reinigen Überschüssiges Wasser wird über einen Stopfen abgelassen.



Intelligent konstruierter quadratischer Schacht für hervorragenden Luftstrom.



Extrem zuverlässiger Honda-Benzinmotor Honda GXV 340.



Das Lenkrad trägt das Gewicht, während der Saugschlauch betätigt wird.



Robustes Endrohr mit Griff für erhöhte Hebelwirkung und einfache Manövrierbarkeit.



Der Saugschlauch mit einem Radius von 5 m wird von einem schwenkbaren Ausleger getragen.

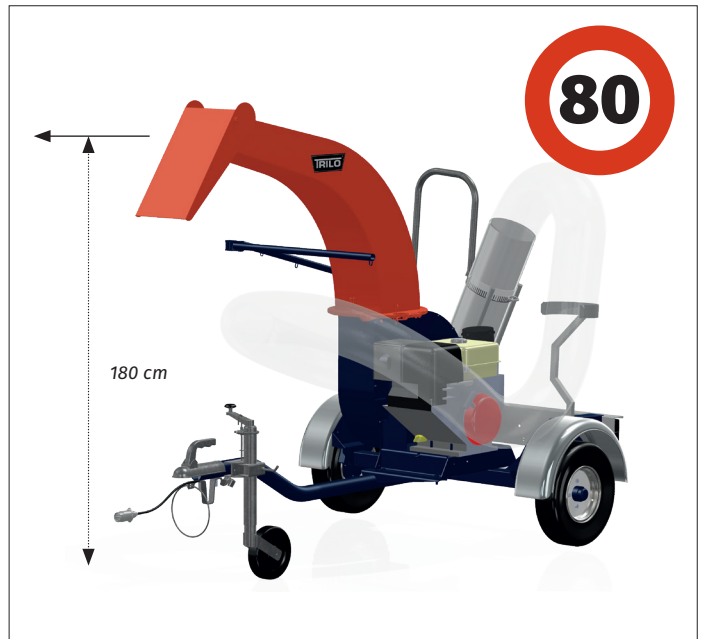

TRILO-Maschinen sind hochwertig entwickelt und werden Ihnen viele Jahre lang von praktischen Nutzen sein. Zu jeder Maschine erhalten Sie erstklassigen Service und Garantie.



Ihr offizieller TRILO-Händler